

Tekniska Data

HUVUDMOTOR

15 kW elmotor 400 V / 32A

SÅGKAPACITET

Max. Stockdiameter 140 cm

Såglängd 4,0 m

Max. sågbredd 138 cm

Max. kantskärningsbredd 125 cm

Max. djup på skär 27 cm

SÅGKOPFEIGENSCHAFTEN

Datamåttsättningsystem SW10

Höhenverstellung Elektriskt med kedja

Sågmatning Elektrisk

Bladguidens arm Elektrisk

Bladsmörjning Elektrisk

Bladspänningssystem med manometer

Spånstos diameter 150 mm

SÅGBLAD

Längd 5470 mm

Bredd 32 mm

Tjocklek 1,07 mm

BLADHJUL

Diameter 473 mm

Typ Rem

Material Gjutjärn

BÄNKFUNKTIONER

Konstruktion Dubbelskenor

STOCKHANTERING

Manuell 3 sidoanhåll
2 manuella stockklämmor
Toplyft

SÅGVERKSFUNKTIONER OCH TILLVAL

Ramkonstruktion xFRAME

Standard CE

Färg Orange: RAL 2001

Svart: RAL 9005



KAMPANJPRIS!
från 290 000 SEK

(pris gäller tom den 31/10)
Ordinarie pris: från 304400 SEK

Tillval

Bänksektion förlängning: 1,85 m

15 kW eller 18,5 kW elmotor

Extra sidoanhåll och extra stockklämma

Fler Tillval

Presenning

Vändhake

Bandsågblad

Mått och vikter (cm & kg) för transport

	Längd	Bredd	Höjd	Vikt
Maskin utan förlängning	280	180	255	1.515 kg
Såg monterad	658	330	254	1.350 kg
Bänkförlängning- 1,85m	190	160	30	160 kg (netto)



Rekommenderade installationsmått (inklusive arbetsområde)

	Längd	Bredd	Höjd
Maskin i standardutförande med 3 sektioner (utan förlängning)	9,0 m	4,5 m	2,8 m

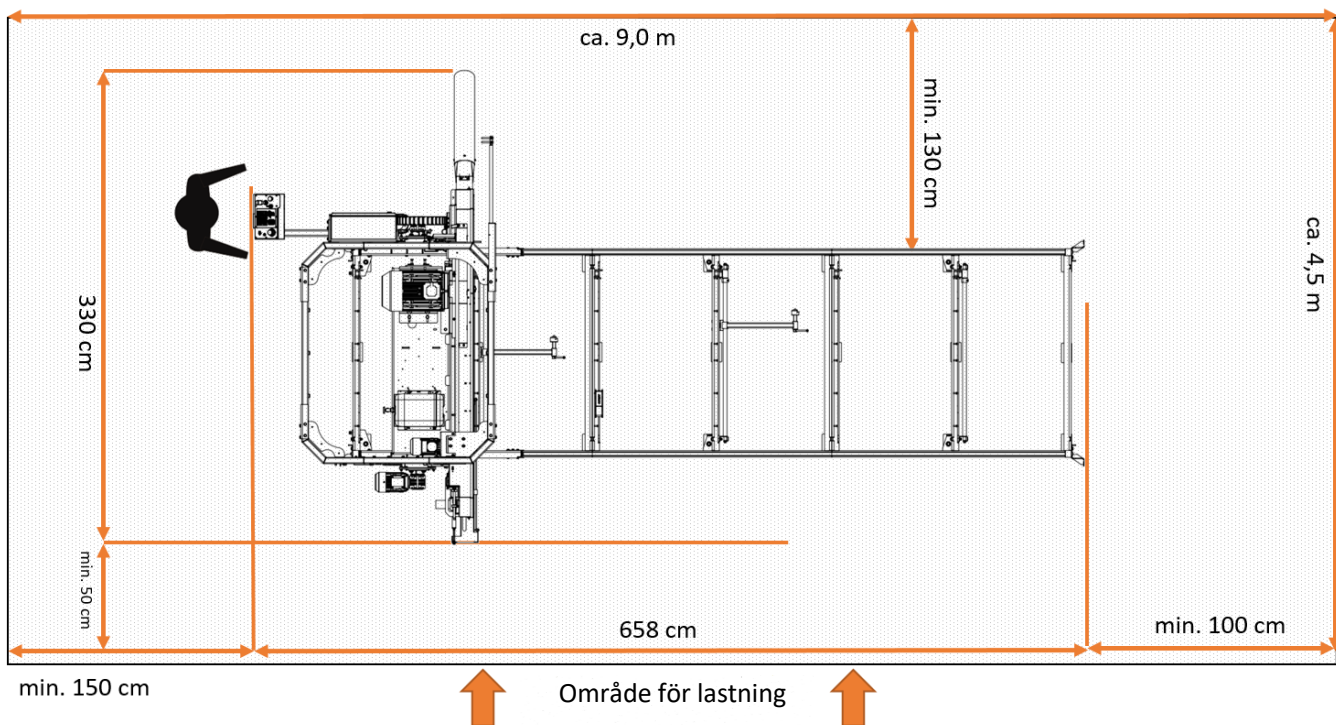

Här visas maskinlängden med 3 sektioner, vart och ett 1,83 m långt. Fler eller färre segment användas. Det finns ingen gräns för antalet segment.

Mått

